

**5 RÉGLAGES DES PORTES / doors adjustments/ Türeneinstellungen**

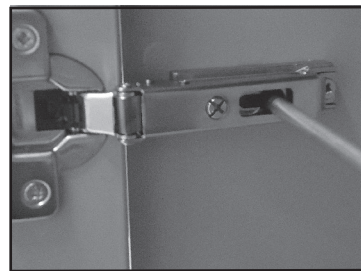
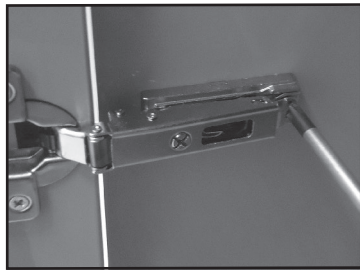

Réglage en profondeur  
Depth adjustment  
Tiefeneinstellung

Réglage en hauteur  
Height adjustment  
Höheneinstellung

Réglage latéral  
Lateral adjustment  
Seitliche Einstellung

**6 DÉMONTAGE PORTES / Doors removing/ Türen entnehmen**

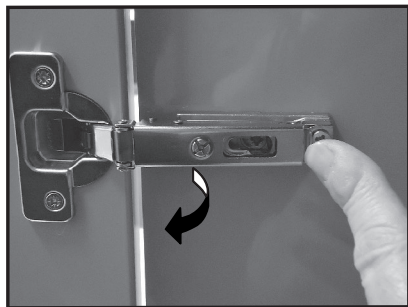

1-Appuyez  
2-Tirez

1-Press  
2-Pull

1-drücken  
2-Ziehen

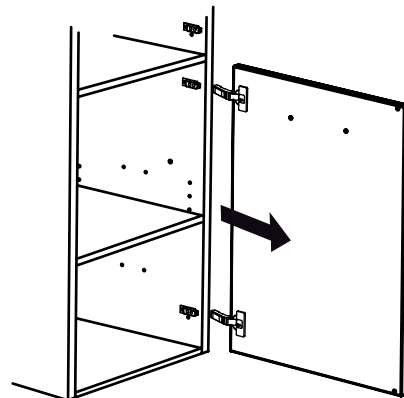

**7 REMONTAGE PORTES / doors reinstallation / Türenwiedereinbau**

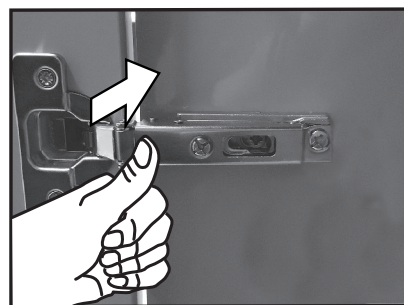
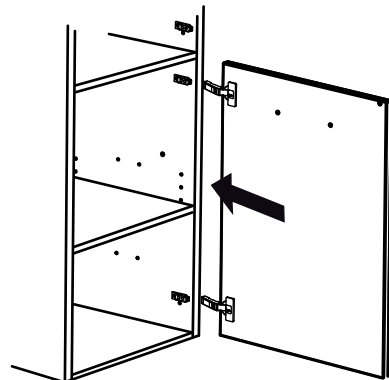

Appuyez  
Push  
drücken

# Colonnes BEL AMI 160/180

Tower Unit BEL AMI 160/180  
Schrank BEL AMI 160/180

Réf. 1820401  
1820411  
1820441  
1820451

A-19/12/2020

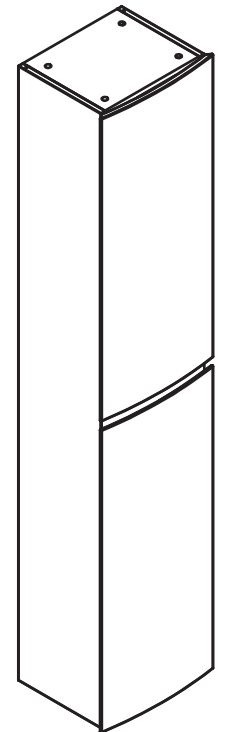
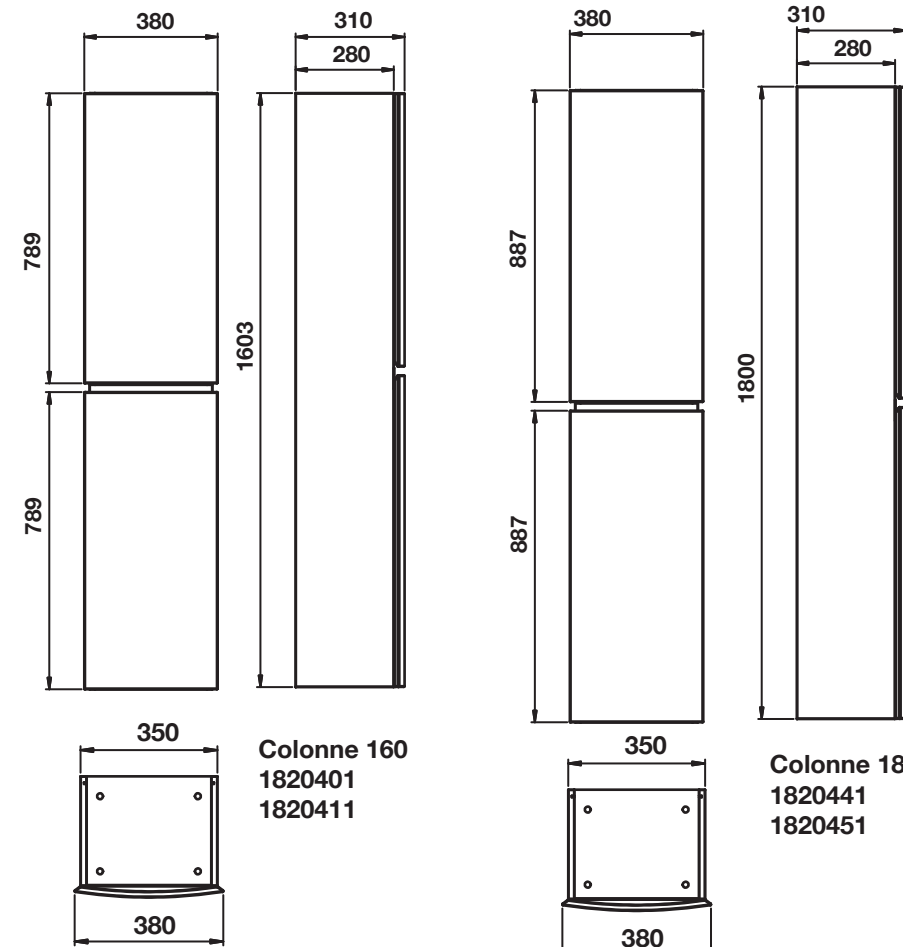

Repérez ce dont vous avez besoin  
Extract the parts you need  
Entnehmen sie die benötigten teile

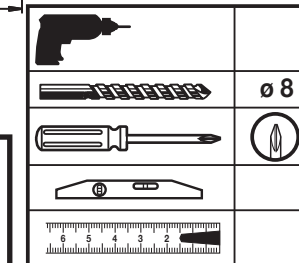

1		PLATINE MURALE 706002000087	X 4
2		BOU Ø 10 706007000162	X 8
3		TAQ 830 706010000006	X 16
4		TABLETTES	X 4

- F**
- Afin d'accroître la longévité de votre produit, nous vous recommandons de chauffer et de ventiler votre salle de bains pour éviter l'accumulation de vapeur et d'essuyer les projections d'eau.
  - Pour une complète satisfaction, respectez les consignes d'installation et d'entretien. Leur non-respect peut entraîner la perte de la garantie.
- D**
- Um eine lange Lebensdauer Ihrer Möbel sicherzustellen, empfehlen wir, das Badezimmer zu heizen und zu lüften, um hohe Luftfeuchtigkeit zu vermeiden. Wasserspritzer sollten trockengewischt werden.
  - Damit das Möbelstück Sie vollstens zufriedienstellt, beachten Sie bitte die installations und Pflegevorschriften. Bei Nichteinhaltung erlischt der Garantie Anspruch.
- GB**
- To maximise the service life of your product, we recommend that your bathroom is properly heated and ventilated. This will prevent the build up of excess moisture and steam stagnation. Wipe with water splashes as they occur with clean cloth.
  - For your complete satisfaction, carefully read the installation and maintenance instructions provided and retain for reference. Failure to follow the instruction may invalidate the product warranty.

N1820401\_N1820411\_N1820441\_N1820451\_COLONNES\_BEL AMI

**DECOTEC**  
CRÉATEUR DE BIEN-ÊTRE

Rue de la Fonderie, 72160 Tuffé-Val-de-la-Chéronne  
Tél. 02 43 93 53 87 - www.decotec.fr - Mail : sav@decotec.fr

**DECOTEC**  
CRÉATEUR DE BIEN-ÊTRE

Rue de la Fonderie, 72160 Tuffé-Val-de-la-Chéronne  
Tél. 02 43 93 53 87 - www.decotec.fr - Mail : sav@decotec.fr

**1** FIXATION MURALE  
Wall fixing / Wandbefestigung

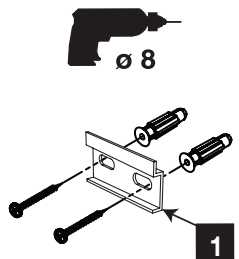
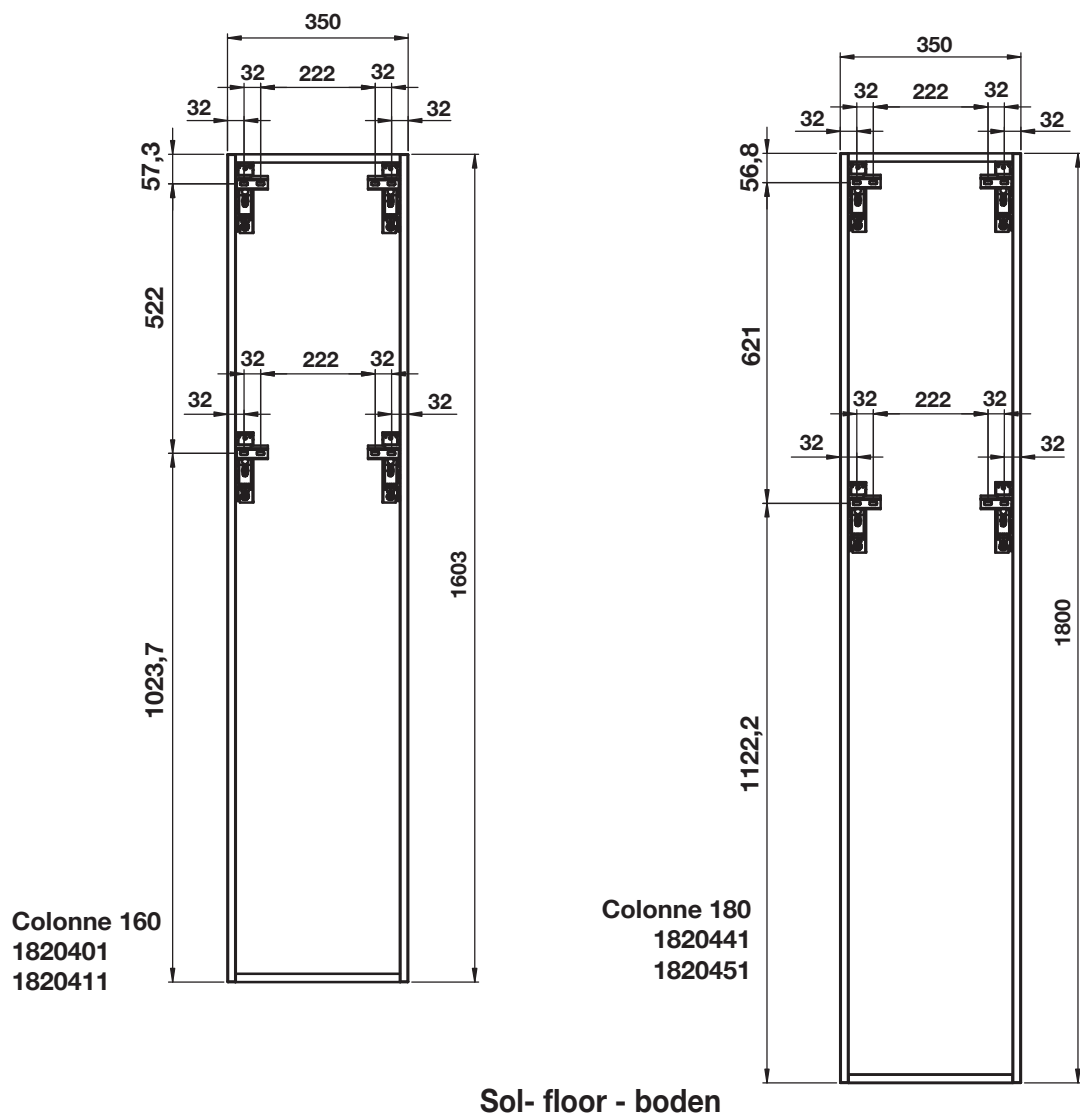

**1**

**F**  
Utiliser des vis et chevilles adaptés au mur.

**GB**  
Use screws and dowels suitable for the wall

**D**  
Verwenden sie geeignete Schrauben und Dübel für die Wand

**3**

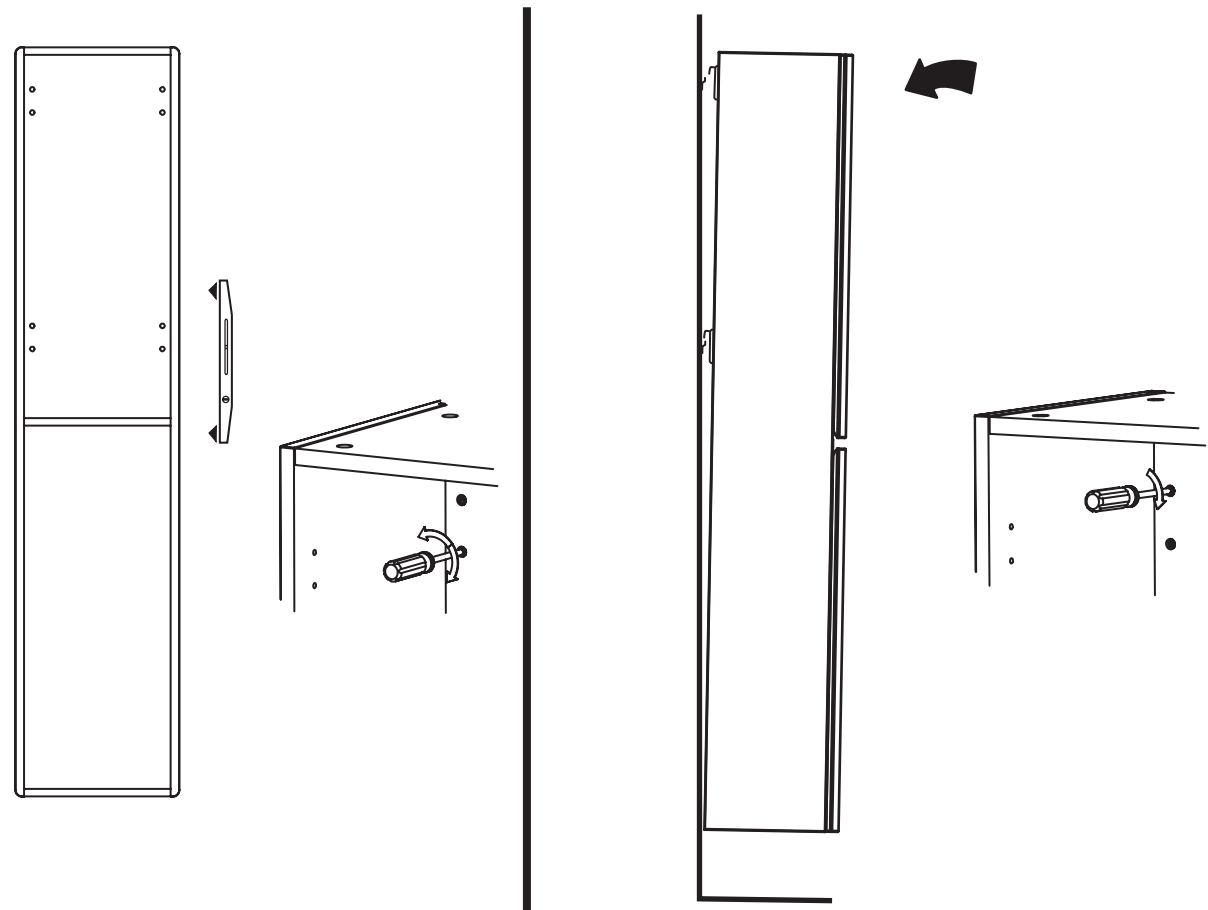

**4**

**2** VERROUILLAGE AU MUR / Locking the furniture  
Befestigung des Möbels and der Wand

