

**RECOMMANDATIONS.....PAGE 1****TYPES DE POSES**

A : COTATION TECHNIQUE RECEVEUR.....	PAGE 2
B : RECEVEUR SURELEVE.....	PAGE 3.4
C : RECEVEUR ENCASTRE.....	PAGE 5
D.1 : RECEVEUR AU SOL (ZBDEC)	PAGE 7
D.2 : RECEVEUR AU SOL (ZBVAN)	PAGE 8
D.3 : RECEVEUR AU SOL (ZBGN4).....	PAGE 9
D.4 : RECEVEUR AU SOL (ZBOKA).....	PAGE 10
E : BANC.....	PAGE 11

Merci de vérifier vos pièces SMO à l'arrivée, aucune réclamation ne sera prise en compte après l'installation.

Ne pas stocker le receveur verticalement contre un mur.

Les entreposer comme indiqué sur le schéma ci-contre dans son emballage d'origine. 24h avant la pose, les stocker à température dans la pièce à aménager.

1/ COMPOSITION

Ce matériau massif est coulé à froid et se compose de pierres naturelles broyées. L'ensemble des différentes granulations est mélangé à un liant polyester à basse viscosité, insaturé, orthophtalique et stabilisé lumière. Les coloris sont obtenus par adjonction et dispersion de pigments (chaque pièce est unique en coloris et en décors). L'imperméabilité de surface est assurée par un gelcoat isophtalique neopenthyglycol.

2/ CARACTERISTIQUES

- . Longévité : traité anti UV résistant au vieillissement
- . Résistance : à tous produits chimiques courants
- . Imperméabilité : pas de porosité, imputrescible
- . Tous les éléments ont été étuvés à 60°C pour assurer une bonne stabilité

3/ PERCAGE

Percer les trous des robinets à l'aide d'une scie cloche (perçage à effectuer avec la surface du panneau face à soi). Il est vivement conseillé de positionner un adhésif papier à l'endroit du perçage, pour éviter les éclats éventuels.

4/ DECOUPE

Protéger la zone à découper avec de l'adhésif papier pour éviter les éclats, puis découpez à l'aide d'une disquette équipée d'un disque diamant.

5/ ENTRETIEN

Tous les liquides et crèmes de nettoyage **non abrasifs** courants peuvent être employés. Les rayures accidentelles, non profondes peuvent disparaître : il suffit de passer un papier de verre abrasif à l'eau grain 1200, puis de lustrer avec une pâte lustrante. Des kits de réparation et de lustrage « SMO » sont également disponibles, renseignez-vous auprès de votre revendeur.

6/ PRECAUTIONS

- Essuyer et rincer immédiatement après avoir renversé un produit coloré ou agressif
- . Ne pas utiliser de crème abrasive
 - . Ne pas utiliser de paille de fer
 - . Ne pas utiliser d'éponge rugueuse
 - . Ne résiste pas à tous les produits ammoniacés (Attention aux teintures pour cheveux)
 - . Ne pas utiliser d'eau à température supérieure à 60°C

7/ PRECONISATIONS COLLES

JOINT D'ETANCHEITE SOUPLE FONGICIDE :

- colle mastic polyurethane (ou)
- colle mastic hybride (ou)
- silicone colle
- + joint mousse (fond de joint)

JOINT DE FINITION FONGICIDE:

- silicone sanitaire blanc ou incolore

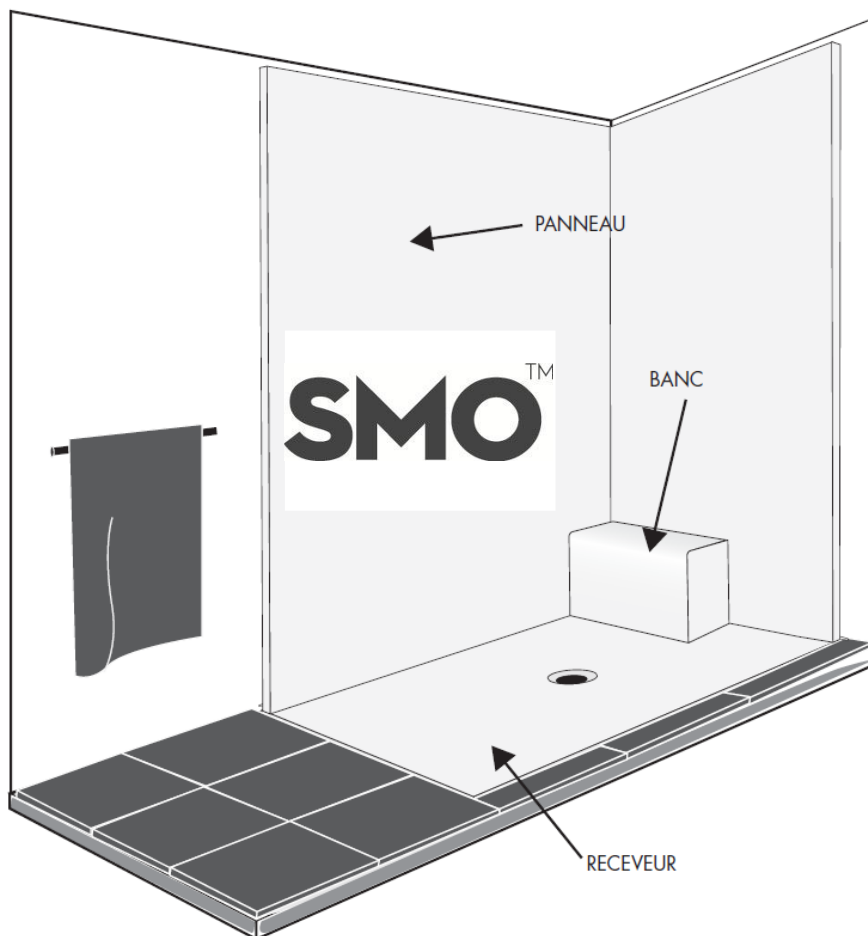
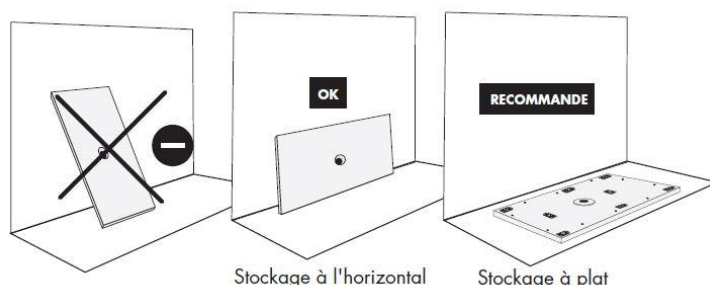

A - COTATION TECHNIQUE RECEVEUR

EQUILIBRE

ZBDEC

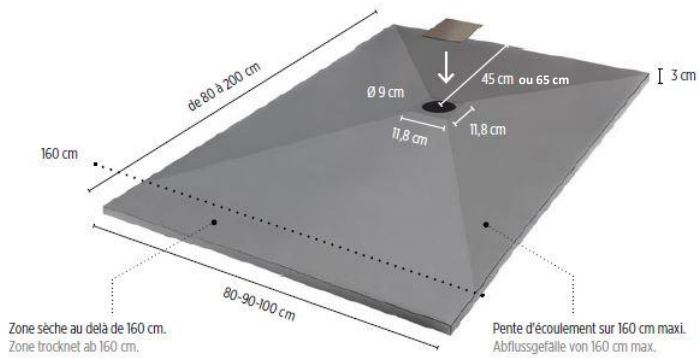

SIGNATURE

ZBGN

Livré avec pieds de soutien réglables démontables.
Le nombre est différent suivant la dimension.
Mit verstellbaren, abmontierbaren Stützfüßen geliefert.
Die Zahl variiert je nach Abmessung.

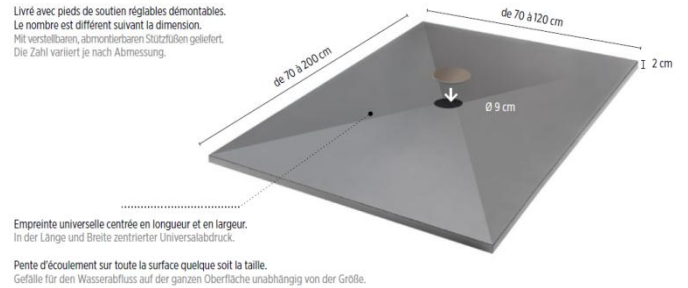

SIGNATURE4

ZBGN4

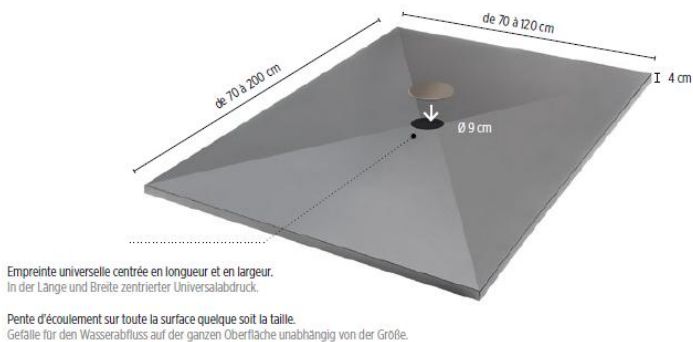

ORIGINE

ZBORI

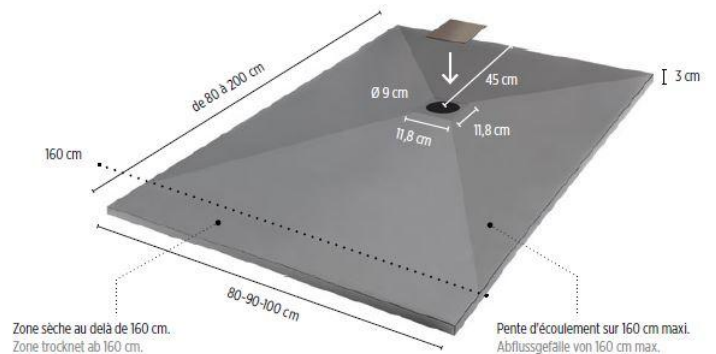

OKA

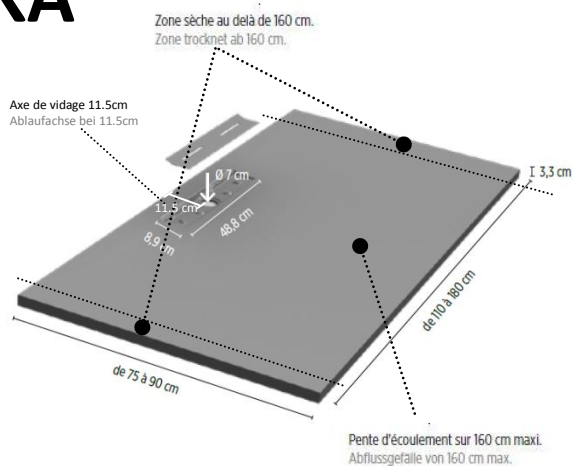

VANGO

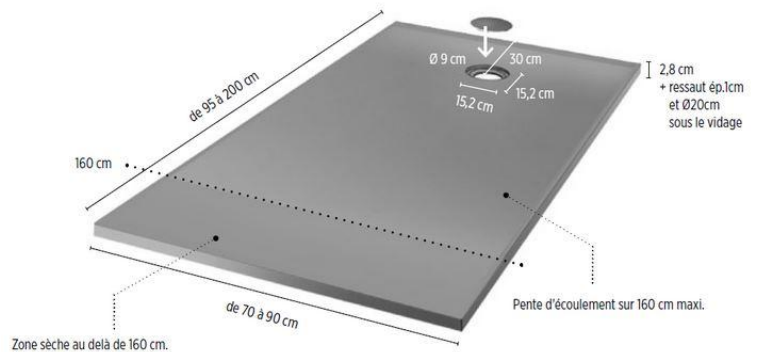

B- RECEVEUR SURELEVE



ZBGN

1 PREPARATION



Il est préconisé dans tous les cas de mettre en place une ceinture périphérique (béton cellulaire ou bois) tout autour de la réserve pour faire reposer le receveur (épaisseur maximale 5 cm)

RECEVEURS ZBSI (SUR MESURE A L'ITALIENNE)
EMBOITER LES PIEDS



RECEVEURS ZBSM (SUR MESURE AVEC PLAGE)
EMBOITER LES PIEDS

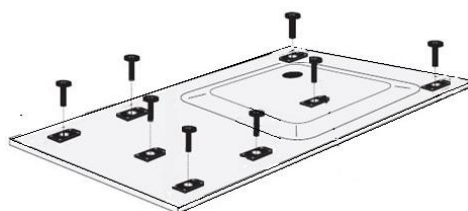

En cas de besoin il est possible de couper le pied situé sous le bac du receveur (attention de ne pas couper le pas de vis)

2 PRESENTER LE RECEVEUR

Positionner le receveur sur son emplacement final, régler la hauteur des pieds et les niveaux.

3 INSTALLER LA BONDE

Vérifier les niveaux, la pente et l'écoulement avant l'installation définitive.



Il est impératif de vérifier les niveaux, la pente et de faire l'essai d'écoulement d'eau avant installation définitive

4 TRACER LE BAC

A l'aide d'un crayon tracer le contour du receveur sur le mur afin de déterminer la hauteur d'application du silicone

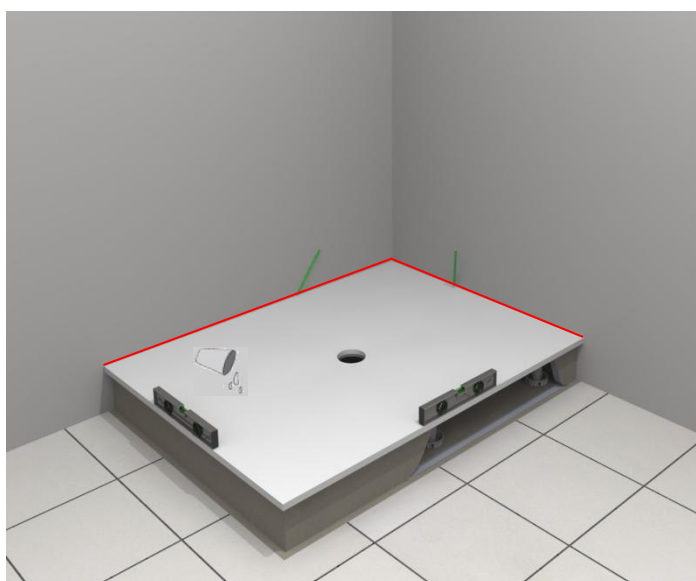

5**MISE EN PLACE DEFINITIVE**

1. Retirer le receveur afin de mettre en place le joint mousse et le joint d'étanchéité souple fongicide
2. Mise en place du joint mousse et joint d'étanchéité souple fongicide
3. Venir plaquer le receveur contre le mur

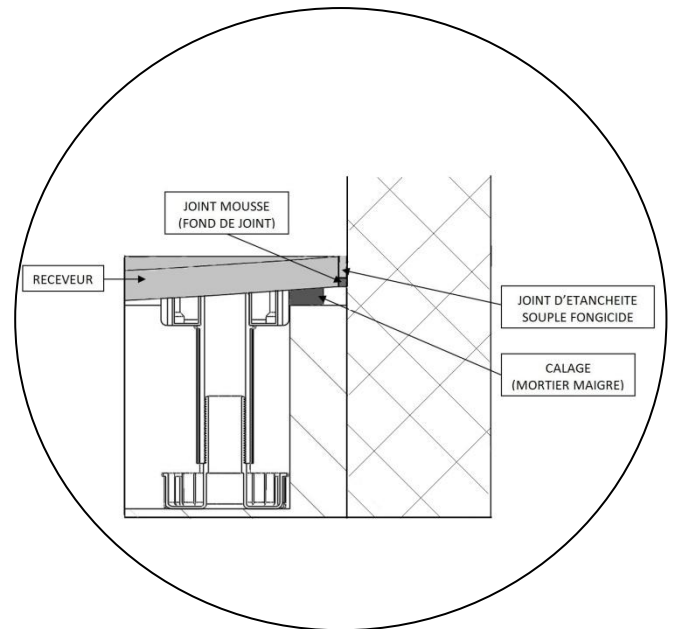
**6****PRESENTER LES TABLIERS**

- Ajuster les tabliers à leur position finale, si besoin les recouper
(Voir page 1 rubrique 4/ Découpe)

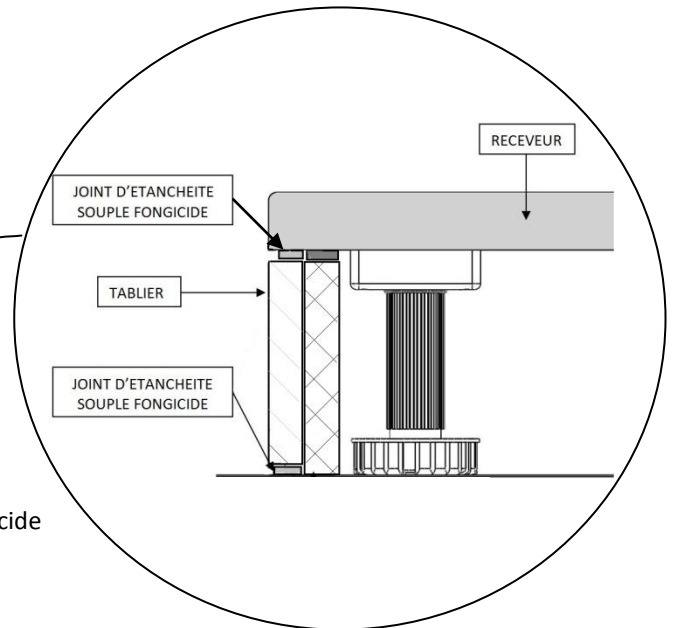
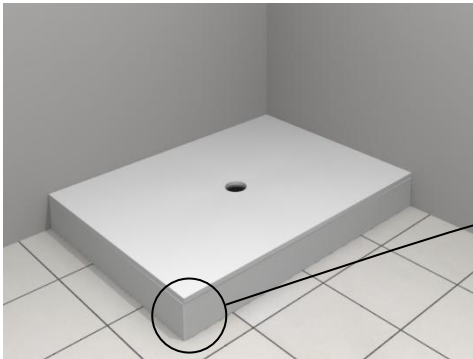
**7****ENCOLLER LES TABLIERS****8****POSITIONNER LES TABLIERS**

- Puis lisser le surplus de joint d'étanchéité souple fongicide
Laisser reposer 24h avant utilisation

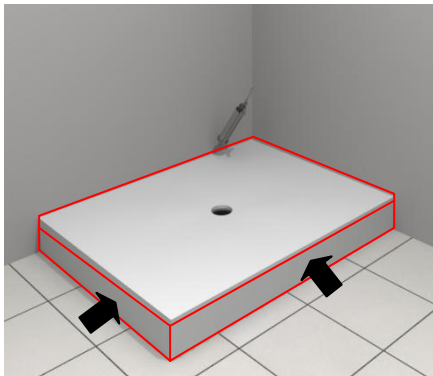
**9****METTRE LE JOINT DE FINITION SOUPLE FONGICIDE**

- Lisser le surplus de joint
Laisser reposer 24h avant utilisation

C- RECEVEUR ENCASTRE

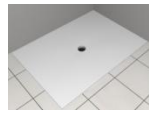

ZBGN

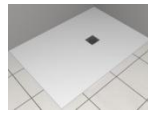

ZBDEC



ZBOKA

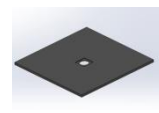

ZBORI



ZBVAN

1 PREPARATION

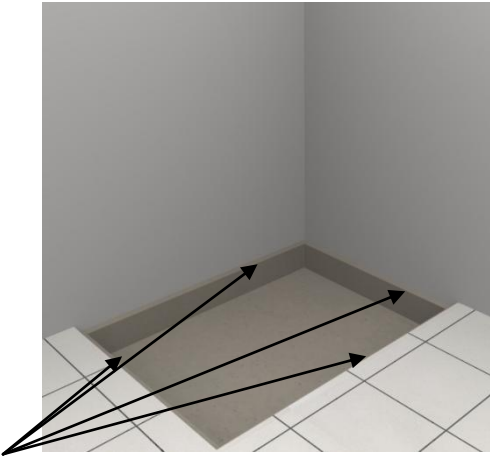

Situation

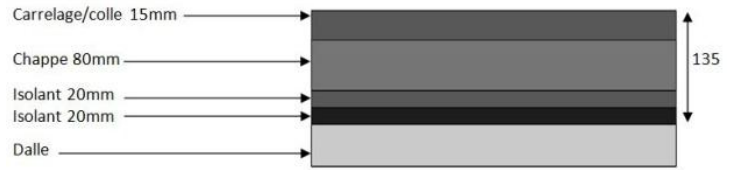

Préparation de la chape pour recevoir le receveur

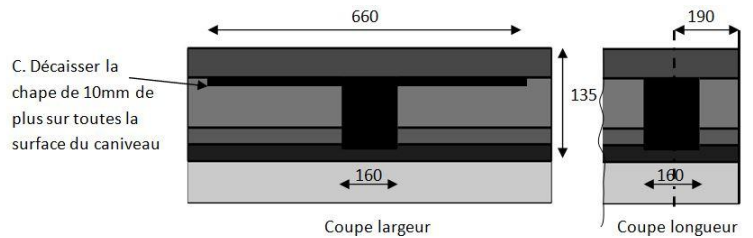
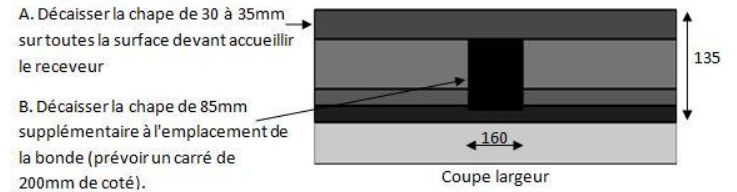

Il est préconisé dans tous les cas de mettre en place une ceinture périphérique (béton cellulaire ou bois) tout autour de la réserve pour faire reposer le receveur (épaisseur de la ceinture maximale 5 cm)



ZBSM

ZBSI

CAS n°1

Réserve haute

(Max 16 cm hors bonde)

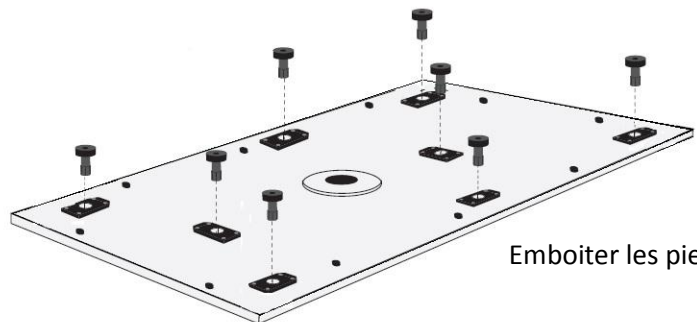

Emboîter les pieds

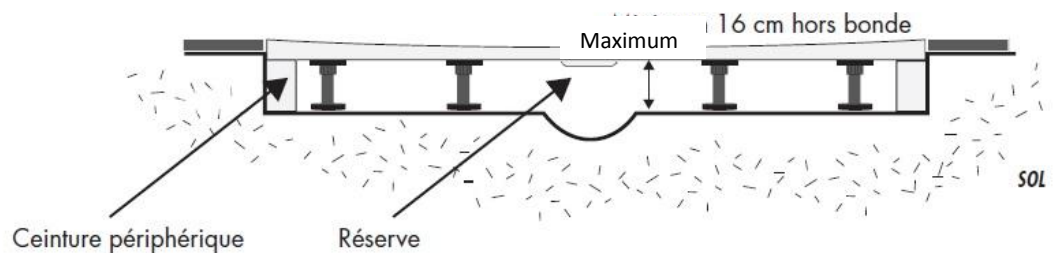

ZBDEC

ZBOKA

CAS n°2

Réserve basse

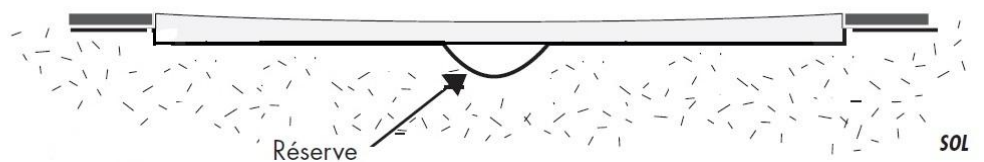

2

REGLAGE DU RECEVEUR

Positionner le receveur à son emplacement final. Ajuster la hauteur du receveur à l'aide des pieds réglables, pour un affleurement et un niveau parfait.

Installer la bonde et la plomberie.

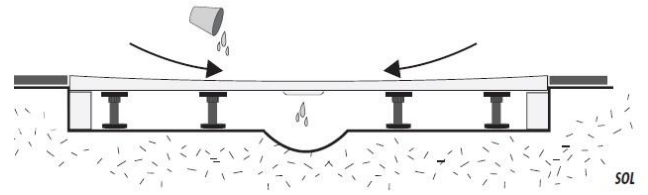
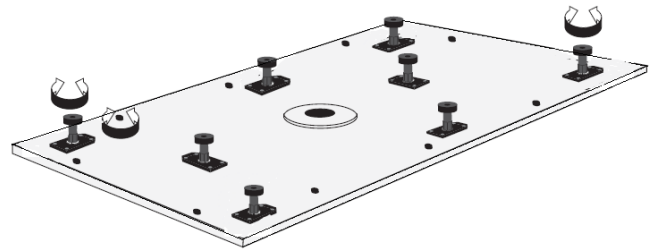
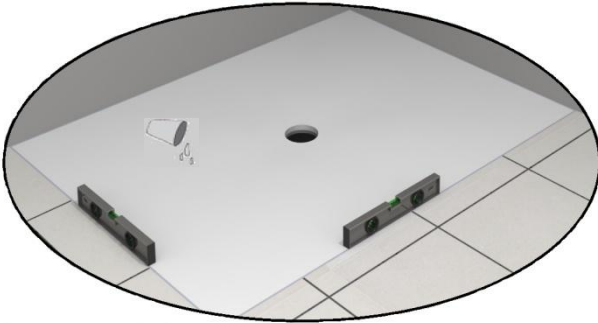

Il est impératif de vérifier les niveaux, la pente et de faire l'essai d'écoulement d'eau avant installation définitive

3

ENCOLLAGE

Mise en place du joint mousse et du joint d'étanchéité souple fongicide.

4

POSE DU RECEVEUR

Poser le receveur sur son emplacement final.

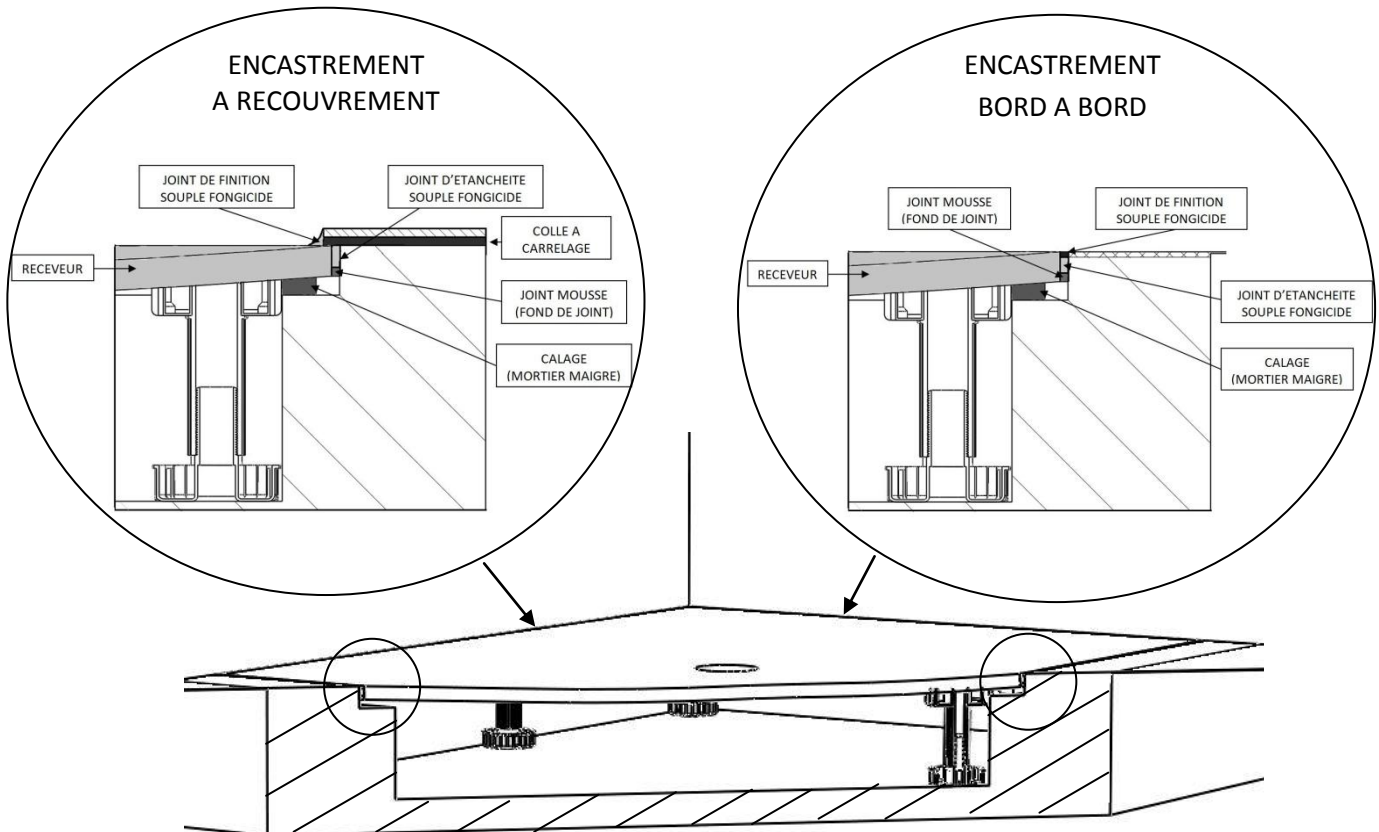
**5**

METTRE LE JOINT DE FINITION SOUPLE FONGICIDE

Lisser le surplus de joint

Laisser reposer 24h avant utilisation

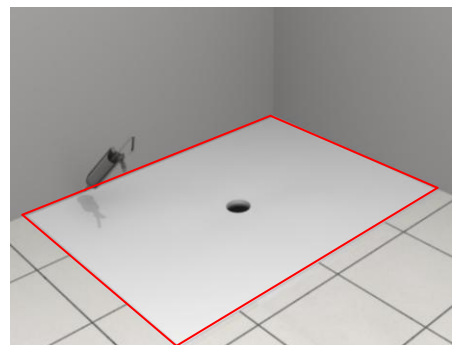

D.1- RECEVEUR AU SOL



ZBDEC

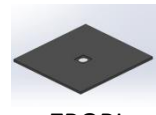

ZBORI

Réserve technique

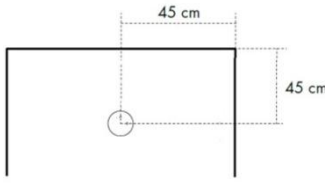

Situation

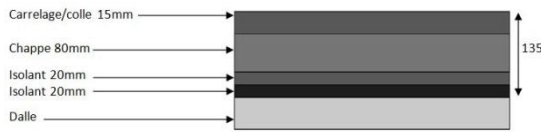

Il est impératif de vérifier les niveaux, la pente et de faire l'essai d'écoulement d'eau avant installation définitive

Préparation du sol pour recevoir le receveur suivant la bonde

SLIMEXP

BONDJA90

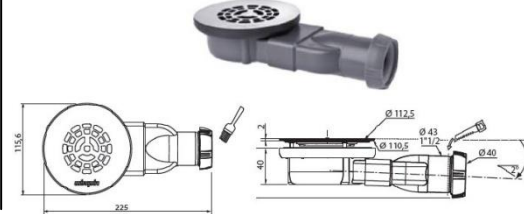
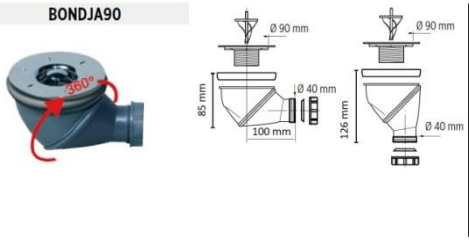

BONDEVIEGA90

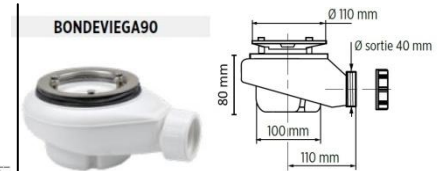

1 POSITIONNER LE RECEVEUR

Positionner le receveur à son emplacement final. Installer la bonde et préparer la plomberie. Tracer le contour du receveur à l'aide d'un crayon pour la pose du silicone.

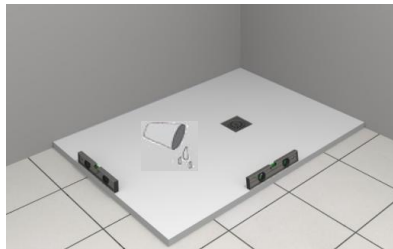

Préparation du sol pour recevoir le receveur en fonction de la bonde

2 POSE DU RECEVEUR

1. Mise en place du joint mousse et du joint d'étanchéité souple fongicide.

2. Mise en place du receveur

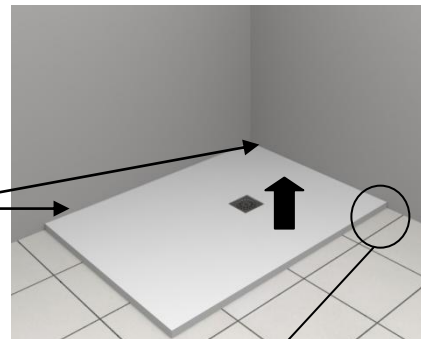
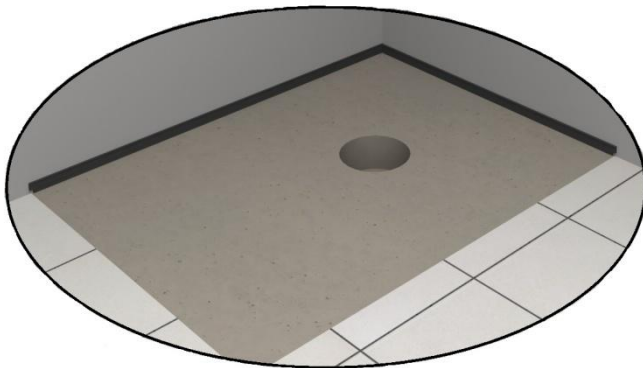

3. Mise en place du joint d'étanchéité souple de finition

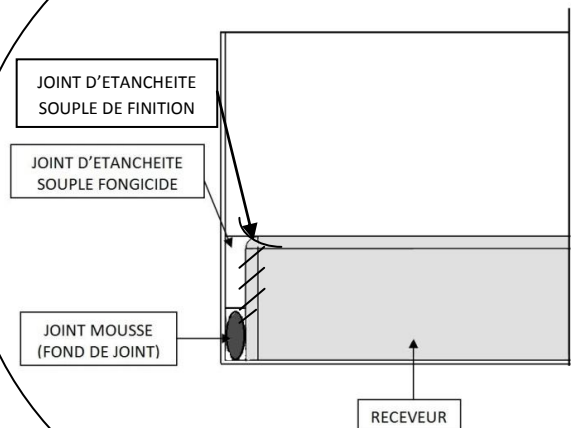

ENLEVER LE CAPOT PLASTIQUE CHROME POUR POUVOIR POSITIONNER LA GRILLE

D.2- RECEVEUR AU SOL



ZBVAN

Réserve technique

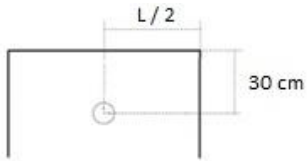

Situation

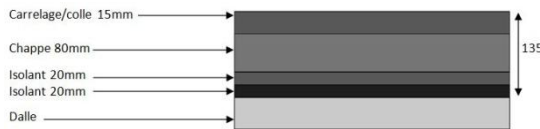

Il est impératif de vérifier les niveaux, la pente et de faire l'essai d'écoulement d'eau avant installation définitive

Préparation du sol pour recevoir le receveur suivant la bonde

BONDJA90

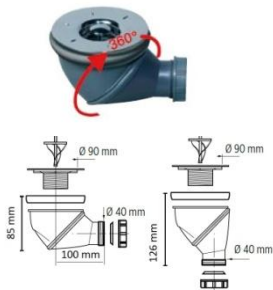

SLIMEXP

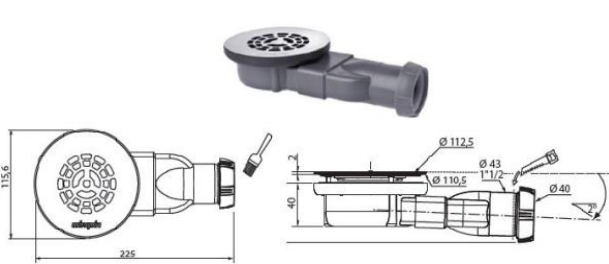

BONDEVEIGA90



BONDOUSC



1

POSITIONNER LE RECEVEUR

Positionner le receveur à son emplacement final. Installer la bonde et préparer la plomberie. Tracer le contour du receveur à l'aide d'un crayon pour la pose du silicone.

2

POSE DU RECEVEUR

1. Mise en place du joint mousse et du joint d'étanchéité souple fongicide.

2. Mise en place du receveur

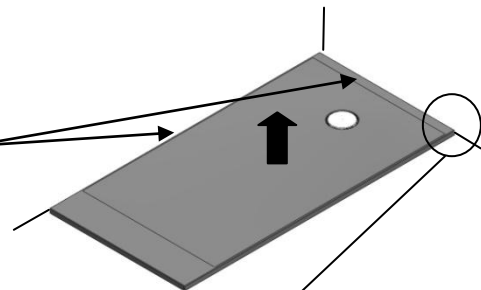
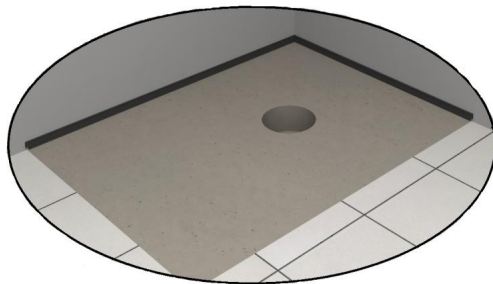

3. Mise en place du joint d'étanchéité souple de finition

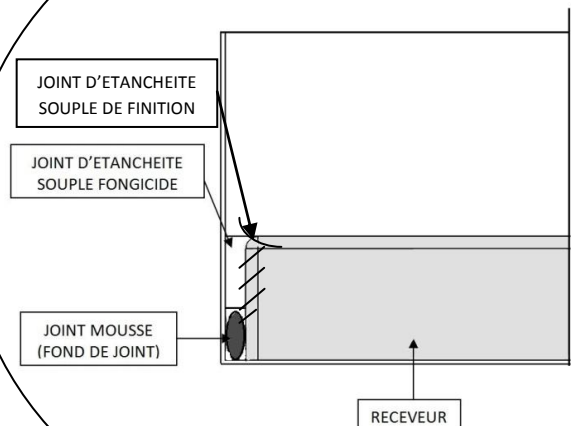

ENLEVER LE CAPOT PLASTIQUE CHROME POUR POUVOIR POSITIONNER LA GRILLE

D.3- RECEVEUR AU SOL



ZBGN4

Réserve technique

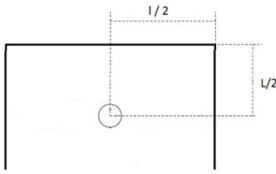

Situation

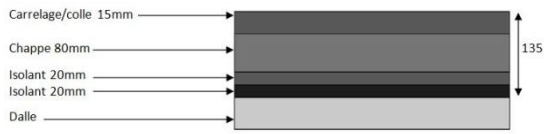

Il est impératif de vérifier les niveaux, la pente et de faire l'essai d'écoulement d'eau avant installation définitive

Préparation du sol pour recevoir le receveur suivant la bonde

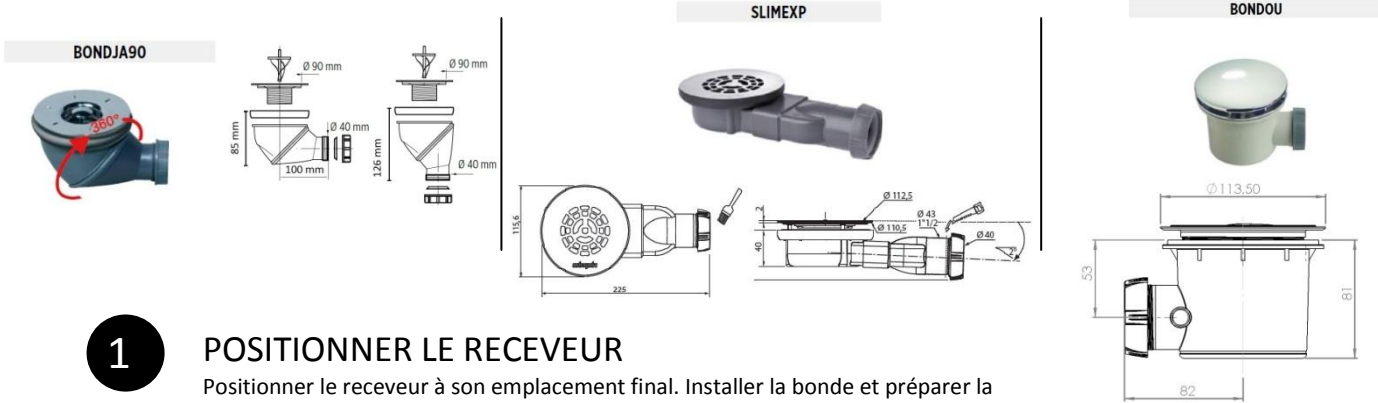

1

POSITIONNER LE RECEVEUR

Positionner le receveur à son emplacement final. Installer la bonde et préparer la plomberie. Tracer le contour du receveur à l'aide d'un crayon pour la pose du silicone.

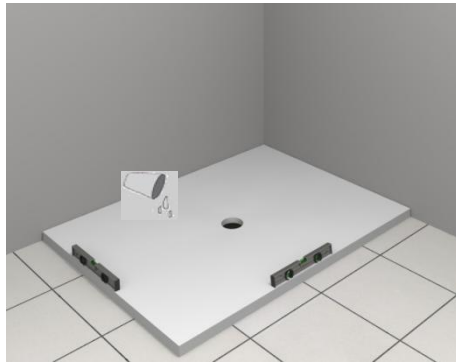

2

POSE DU RECEVEUR

1. Mise en place du joint mousse et du joint d'étanchéité souple fongicide

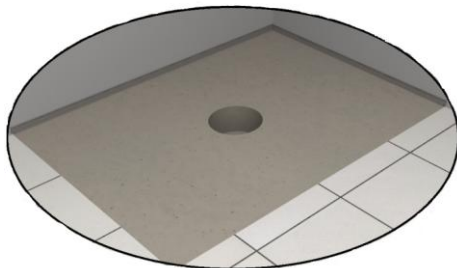

2. Mise en place du receveur

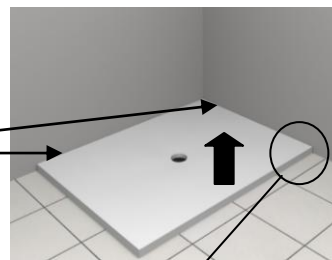

3. Mise en place du joint d'étanchéité souple de finition

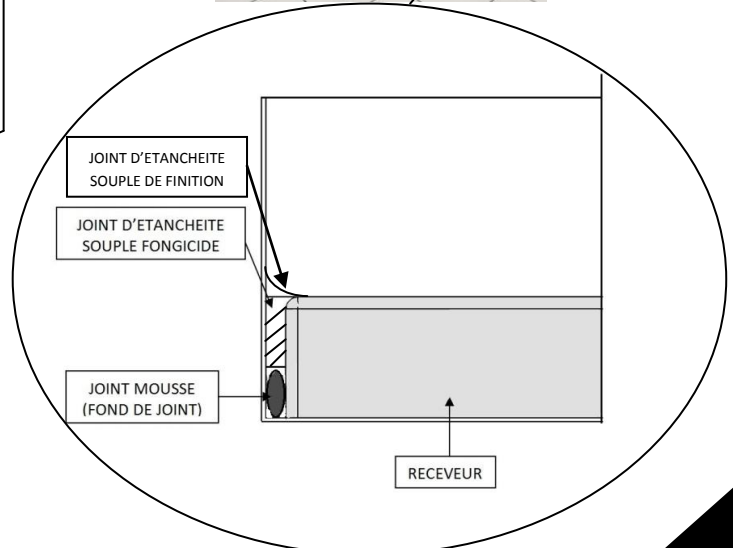

D.4- RECEVEUR AU SOL

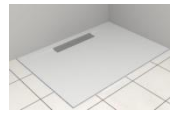

ZBOKA

Réserve technique

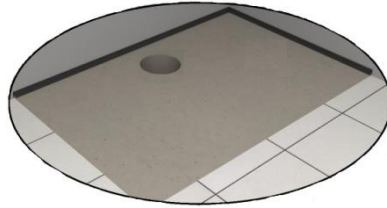
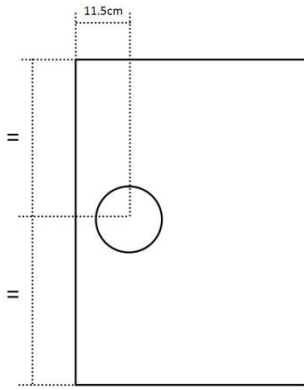

Situation

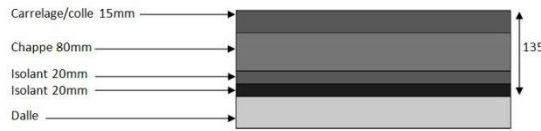

Il est impératif de vérifier les niveaux, la pente et de faire l'essai d'écoulement d'eau avant installation définitive

BONDCARA

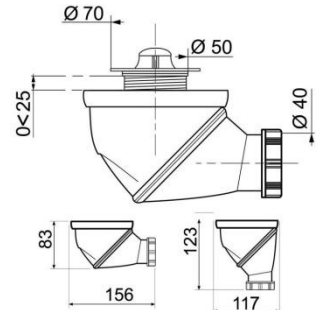

1 POSITIONNER LE RECEVEUR

Positionner le receveur à son emplacement final. Installer la bonde et préparer la plomberie. Tracer le contour du receveur à l'aide d'un crayon pour la pose du silicone.

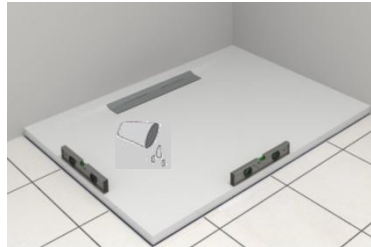

2 POSE DU RECEVEUR

1. Mise en place du joint mousse et du joint d'étanchéité souple fongicide.

2. Mise en place du receveur

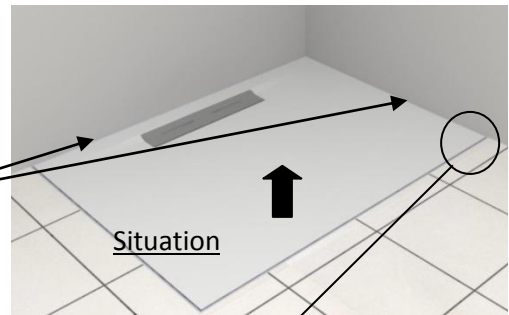
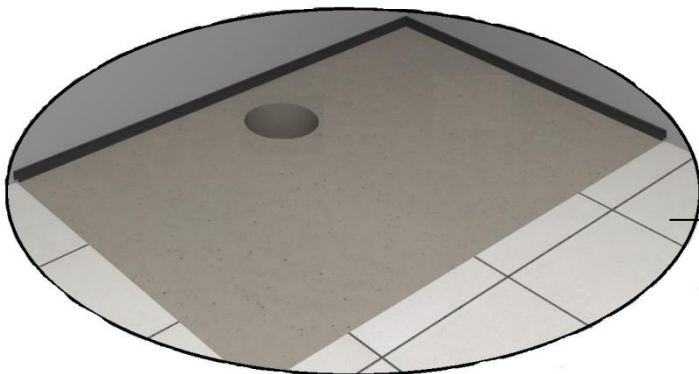

3. Mise en place du joint d'étanchéité souple de finition

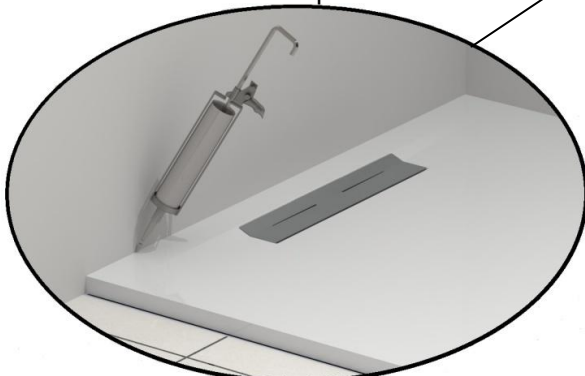

Préparation du sol pour recevoir le receveur

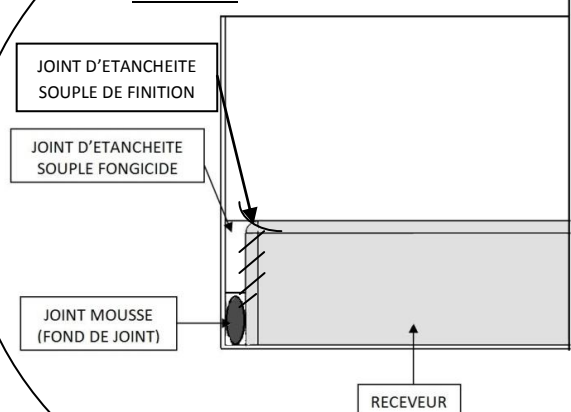

ENLEVER LE CAPOT PLASTIQUE CHROME POUR POUVOIR POSITIONNER LA GRILLE

E - BANC

1. Présenter le banc à son emplacement final, ajuster si nécessaire.
 2. Visser l'équerre de soutien (ne pas oublier de pré-percer)
 3. Siliconer les arêtes du banc, appliquer de façon généreuse du silicone sanitaire sur toutes les arrêtes nécessaires.
 4. Positionner le banc à son emplacement puis lisser le surplus de silicone.
- Laisser sécher 24h avant utilisation.

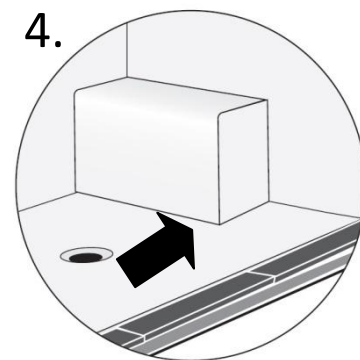
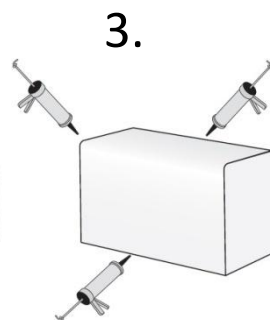
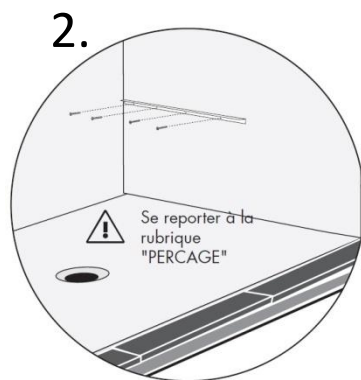

F - BANC D'ANGLE

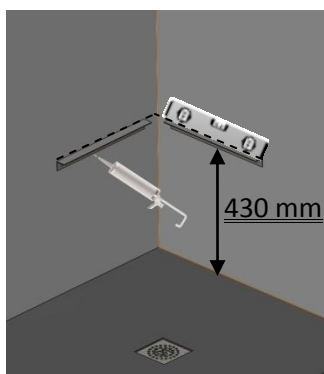

1. Coller et Visser les équerres murales de niveau à **430mm** de hauteur. (Vérifier qu'elle soit à la même hauteur que l'équerre centrale)

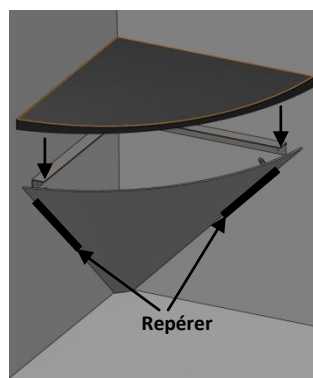

2. Présenter la tablette et la coque puis tracer des repères pour la coque.
 ⚠ Si besoin ajuster la coque et la tablette (angle fermé)*

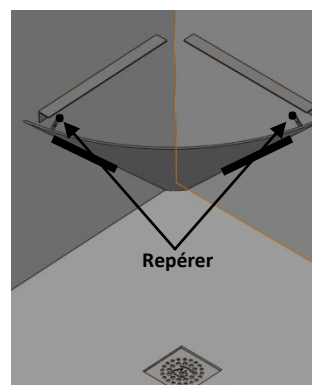

3. Repérer le perçage des pattes de fixation de la coque.

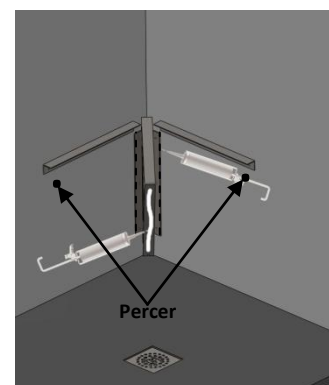

4. Enlever la coque. Percer les pattes de fixation. Coller et Visser l'équerre centrale à la même hauteur que les équerres latérales.



5. Positionner la coque, Visser les pattes de fixation. Siliconer le dessus des 3 équerres.

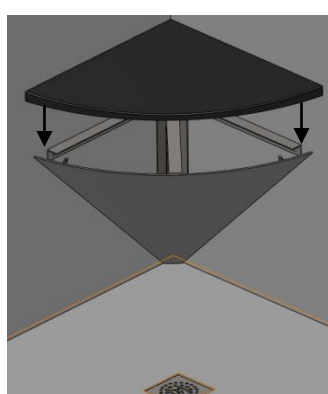

6. Positionner et Coller la tablette sur les équerres et la coque.

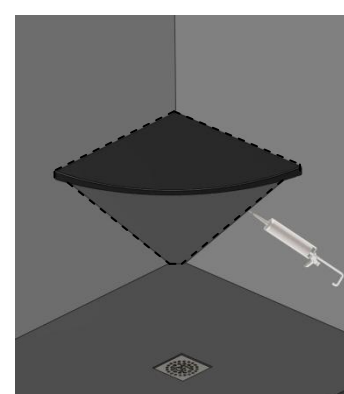

7. Siliconer le pourtour de l'ensemble.

*=Utiliser une disceuse en découpe ou en ponçage.

Ab
ambiance bain

www.ambiancebain.com / www.ambiancebain.co.uk

AMBIANCE BAIN - BP206 - 07502 Guilherand-Granges Cedex - FRANCE AMBIANCE BAIN UK - 15 Cranford Court, Hardwick Grange, Woolston, Warrington, Cheshire, WA14RX