

Ellipse | Fiche Technique

Forme

Radiateur en acier constitué de 2 plaques d'une épaisseur totale de 3,8 mm. Les points de soudure se distinguent à l'arrière du produit en forme de cercle.

Raccordement

2 x 1/2" en milieu

Montage

Les radiateurs sont fixés au mur par 2 supports muraux assortis à la couleur du radiateur.

Set de montage

2 supports muraux en acier. Le montage au mur est possible grâce aux supports spécialement conçus pour ce radiateur. Les supports sont conformes à la norme VDI 6036 de classe III.

Couleurs

Couleur standard : Blanc RAL 9016. D'autres couleurs sont disponibles en stock : Gris anthracite RAL 7016 mat (S0022) & Noir foncé RAL 9005 mat (S0029)..

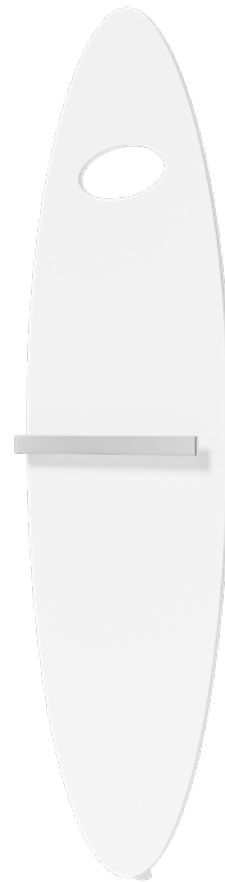

Design

max. 6 bar

Marque

Finimetal

Produit

Ellipse

Matériel

Radiateur de salle de bains en acier conforme à la norme EN 442-1&2 –

Acier (E220-CR2-S3-EN-10305-5)

Température de fonctionnement maximum

110 °C

Pression de fonctionnement maximum (MOP)

6 bars

Pression d'essai maximum

8 bars

Conformité

CE Rapport d'essai EN 442

Ellipse | Caractéristiques techniques



Texte technique et design

Avec son design exceptionnel, Ellipse est un sèche-serviettes qui accrochera le regard dans n'importe quel intérieur.

Traitement et finition

- Procédure de traitement conforme aux normes DIN 55900 et EN 442 (sans émissions)
- Phase préparatoire : dégraissage, phosphatation et rinçage avec de l'eau déminéralisée,
- Première phase de vernissage : application d'apprêt par cataphorèse,
- Revêtement final : conforme au principe du procédé pour la poudre époxy-polyester.

Gamme

2 modèles :

- 2 hauteurs : 1390, 1790 mm
- 2 largeurs : 390, 490 mm

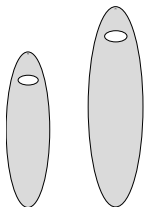

Hauteur (B) = 1390 mm Hauteur (B) = 1790 mm

Couleurs

Couleur standard : Blanc RAL 9016. D'autres couleurs sont disponibles en stock : Gris anthracite RAL 7016 mat (S0022) & Noir foncé RAL 9005 mat (S0029).

Montage

Les radiateurs sont fixés au mur par 2 supports muraux assortis à la couleur du radiateur.

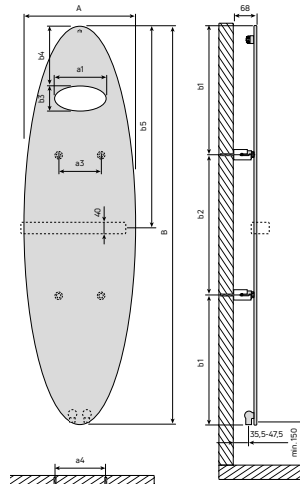

A = largeur
B = hauteur

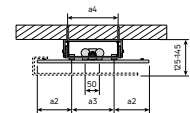

Vue du dessus

Raccordement

3 x G 1/2" : 1 x 1/2" derrière (aérateur) + 2 x 1/2" connexion au milieu



Emballage et protection

Les radiateurs sont emballés individuellement dans des boîtes cartonnées, renforcées avec des protecteurs de coin. Toute la boîte cartonnée est recouverte d'une pellicule en plastique rétractable. L'emballage doit rester autour du radiateur jusqu'à l'installation, afin d'éviter tout risque d'endommagement.

Normes

Les émissions des radiateurs, exprimées en watts, sont mesurées conformément à la norme EN 442. La température d'entrée est de 75 °C, la température de retour est de 65 °C et la température ambiante est de 20°C.

Garantie

5 ans.

ELLIPSE															
Type	Connexions raccordement	Hauteur (B)	Largeur (A)	Dimensions (mm)									Poids (kg)	Volume (l)	75/65/20°C (watt)
				a1	a2	a3	a4	b1	b2	b3	b4	b5			
Ellipse 1390x390	50	1390	390	175	122,5	145	175	450	490	87,5	215	695	13,10	0,70	449
Ellipse 1790x490	50	1790	490	200	125	240	270	515	760	100	275	895	20,50	1,00	690

stock
75/65/20 according to EN442