

**E23310**



**Collection :** SPIRALE

**Couleur\* :**



CP - Chrome

**Principaux atouts :**



### Caractéristiques techniques

- DIMENSIONS : 12,70 x 21,50 cm
- MATÉRIAU : Métal
- TYPE : Mitigeur
- HAUTEUR TOTALE DU ROBINET (MM) : 448
- RACCORDS : Avec flexibles d'alimentation
- POIDS : 2,6 kg
- TYPE D'INSTALLATION : 1 trou
- DÉBIT (L/MN SOUS 3 BARS) : 7 l/mn
- SAILLIE DU BEC (MM) : 230
- MÉCANISME : Cartouche à disques céramique

### Bénéfices consommateurs

- ENTRETIEN AISÉ : Aérateur anti-calcaire
- PRATIQUE : Douchette 3 fonctions : Jet classique, jet concentré et pause
- ÉCONOMIE : débit d'eau limité à 7 l/mn
- CONFORT : Bras souple pivotant à 360° facile à manier

### Dessin technique

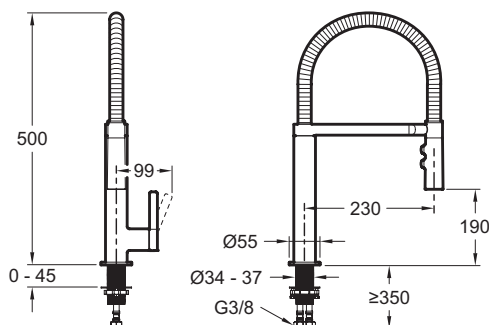

Descriptif CCTP : Mitigeur évier - douchette extractible. E23310. Collection : SPIRALE. DIMENSIONS : 12,70 x 21,50 cm. POIDS : 2,6 kg. MATÉRIAU : Métal. TYPE D'INSTALLATION : 1 trou. TYPE : Mitigeur. DÉBIT (L/MN SOUS 3 BARS) : 7 l/mn. HAUTEUR TOTALE DU ROBINET (MM) : 448. SAILLIE DU BEC (MM) : 230. RACCORDS : Avec flexibles d'alimentation. MÉCANISME : Cartouche à disques céramique.