

SensoWash® Starck f WC douche Compact SensoWash® Starck f Lite # 650001012004310

| < 378 mm > |

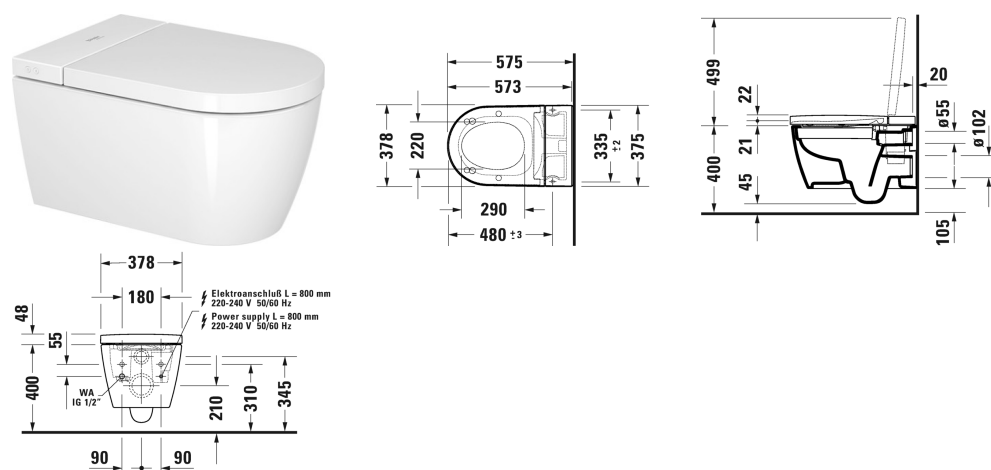

WC douche Compact SensoWash® Starck f Lite	Dimension	Poids	Référence
douche rectale, féminine et oscillatoire, chauffage de la lunette, mode économie d'énergie intelligent, séchoir à air chaud, la température de l'eau, de l'assise et de séchage ainsi que la position des buses et l'intensité des jets sont réglables individuellement, vidange automatique en cas de non-utilisation prolongée, fonction détartrage, veilleuse de nuit, rimless, télécommande incluse, à fond creux, commande via Appli, douche autonettoyante, matériau lunette / couvercle Thermoplast, avec raccords cachés			
Finitions			
00 Blanc			
Variante			
220-240V 50/60Hz, sécurisation alimentation eau selon EN 1717 intégrée	378 x 575 mm	32,500 kg	650001012004310
Infobox			
Kit de pré-installation et set de raccordement à choisir en fonction du bâti-support.			
Accessoires céramique			
Set d'isolation acoustique			Schallschutz-Set 005090
Fixations pour bidet et cuvette suspendus	Ø 12 x 180 mm	0,200 kg	006500
Set d'interface en combinaison avec SensoWash Starck f, pour interface fonctionnelle avec plaque de commande DuraSystem A2			100729
Set de raccordement en combinaison avec SensoWash Starck f, pour bâti-supports avec flexible d'alimentation pour raccordement au réservoir			100731

**SensoWash® Starck f WC douche Compact SensoWash® Starck f
Lite # 650001012004310**

|< 378 mm >|

<p>Kit de pré-installation en combinaison avec SensoWash, pour bâti-supports avec traverse horizontale sans pré-installation / flexible d'alimentation pour abattant douche</p>	<p>005072</p>
<p>Produits assortis</p>	
<p>Plaque de commande A2, pour WC, verre blanc déclenchement frontal automatique du rinçage, par détection infrarouge, sans contact, sans touches mécaniques, éclairage des touches activé dès approche utilisateur, déclenchement rinçage possible par contact ou sans contact, pour montage en applique, mécanisme de rinçage double touche, fonctionnement à basse tension : 24 V DC SELV, type de protection IP X4, classe de protection III, avec connecteurs non interchangeable, Fonctionnalités, système d'aspiration d'odeurs, capteur infrarouge de proximité, rinçage hygiénique, rinçage automatique, fonction nettoyage, veilleuse de nuit, fonction de blocage, alimentation de secours, fonctions réglables via la télécommande , Contenu de la livraison, cadre de montage, accessoires de montage, plaque frontale verre, 229,8 x 157 mm</p>	<p>229,8 x 157 mm WD5003</p>
<p>Bâti-support pour WC, fonction rinçage hygiénique intégré rinçage hygiénique intégré, pour montage en applique, pour panneaux d'habillage, adapté aux habillages en plaques de plâtre, châssis thermolaqué, pour cuvettes en céramique avec une profondeur <= 625 mm, pieds hauteur réglable 0-240 mm, pré-équipement SensoWash, commande électronique frontale, écrasement pour accès optimal d'une pince à sertir, marquage de repère vertical et trait de niveau, montage sans outil de la plaque transparente de protection de la trappe de visite, conforme aux exigences d'isolation acoustique selon la norme DIN 4109 et VDI 4100 (en combinaison avec le set d'isolation acoustique # WD6015 000 000) , Réservoir, réservoir encastré certifié CE selon EN 14055, volume de chasse maximal 9 l, repère de niveau d'eau, mécanisme de rinçage double touche, volumes de chasse réglables, isolation contre la condensation, réducteur de débit pour réguler le flux de rinçage, Contenu de la livraison, set de montage brut incluant boîtier d'encastrement 100-240 V AC /24 V DC, coude d'évacuation pour WC suspendu en PE DN 90/90, set de raccordement pour WC suspendu DN 90 en PE, set de fixation M12 pour WC suspendu, accessoires de montage pour construction en ossature métallique, accessoires de montage pour montage indépendant, réducteur pour WC suspendu en PE DN 90/110 pour coude d'évacuation, 2 cache-têtes, bâti-support pré-assemblé pour WC suspendu, tension secondaire : 24 V, 500 x 1148 mm</p>	<p>500 x 1148 mm WD1013</p>

**SensoWash® Starck f WC douche Compact SensoWash® Starck f
Lite # 650001012004310**

|< 378 mm >|

Bâti-support pour WC, système d'aspiration d'odeurs, rinçage hygiénique rinçage hygiénique intégré, pour montage en applique, pour panneaux d'habillage, adapté aux habillages en plaques de plâtre, châssis thermolaqué, pour cuvettes en céramique avec une profondeur <= 625 mm, pieds hauteur réglable 0-240 mm, pré-équipement SensoWash, commande électronique frontale, marquage de repère vertical et trait de niveau, montage sans outil de la plaque transparente de protection de la trappe de visite, conforme aux exigences d'isolation acoustique selon la norme DIN 4109 et VDI 4100 (en combinaison avec le set d'isolation acoustique # WD6015 000 000) , système d'aspiration d'odeurs avec ventilateur intégré, déclenchement électronique du ventilateur par détection de présence ou manuellement via la plaque de commande, clapet anti-retour étanche, Réservoir, réservoir encastré certifié CE selon EN 14055, volume de chasse maximal 9 l, repère de niveau d'eau, mécanisme de rinçage double touche, volumes de chasse réglables, isolation contre la condensation, réducteur de débit pour réguler le flux de rinçage, Contenu de la livraison, set de montage brut incluant boîtier d'encastrement 100-240 V AC /24 V DC, coude d'évacuation pour WC suspendu en PE DN 90/90, set de raccordement pour WC suspendu DN 90 en PE, set de fixation M12 pour WC suspendu, accessoires de montage pour montage indépendant, réducteur pour WC suspendu en PE DN 90/110 pour coude d'évacuation, 2 cache-têtes, bâti-support pré-assemblé pour WC suspendu, tension secondaire : 24 V, 500 x 1148 mm

500 x 1148 mm

WD1014

Nos croquis indiquent toutes les dimensions nécessaires, en tenant compte des tolérances standard. Ces dimensions sont indicatives. Les dimensions exactes ne peuvent être prises que sur le produit fini.